

三柱ブロック 30t III型 基本寸法図

単位：cm

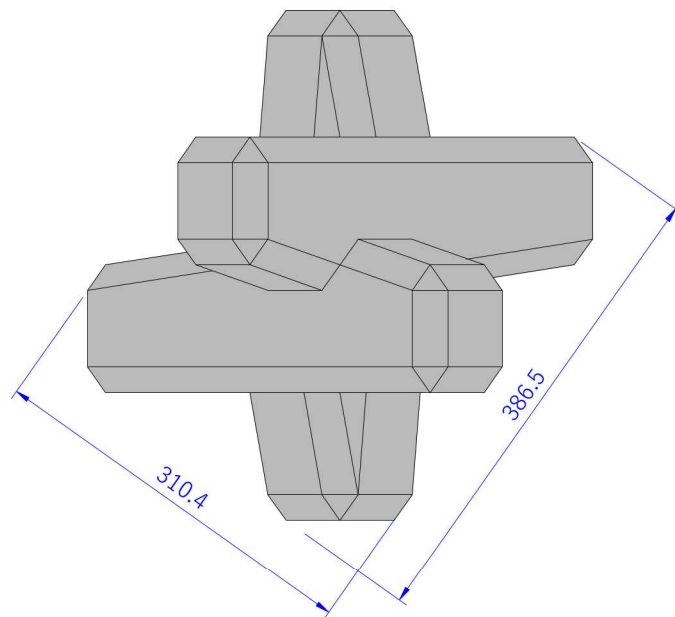
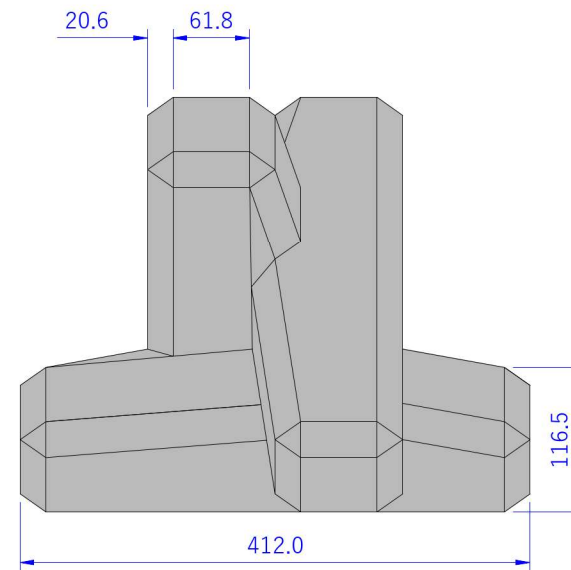
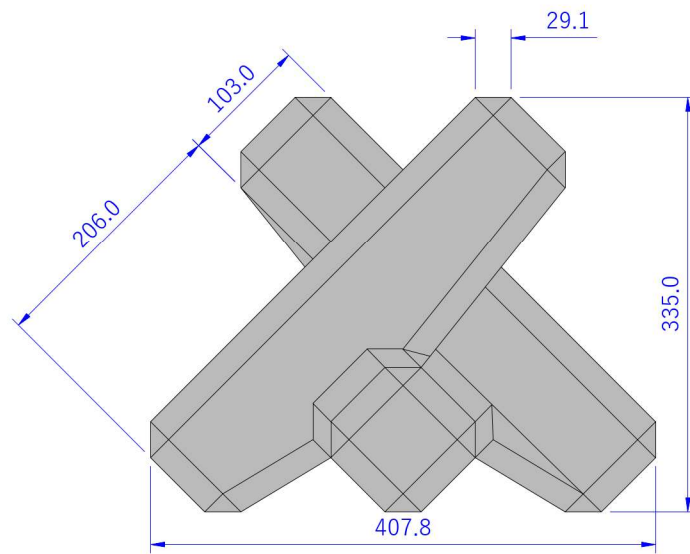

コンクリート体積	13.393 m ³
型枠面積	42.40 m ²
実質量	30.803 t

三柱ブロック 40t III型 基本寸法図

単位：cm

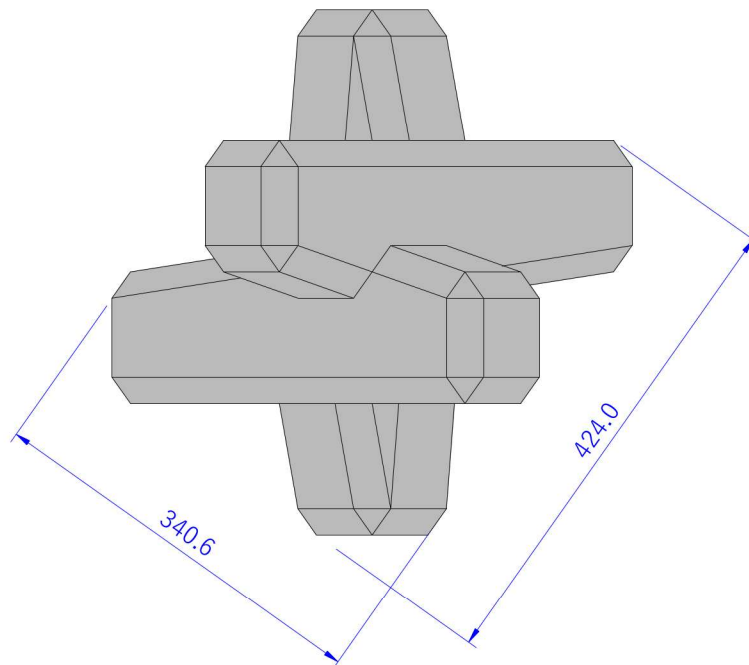
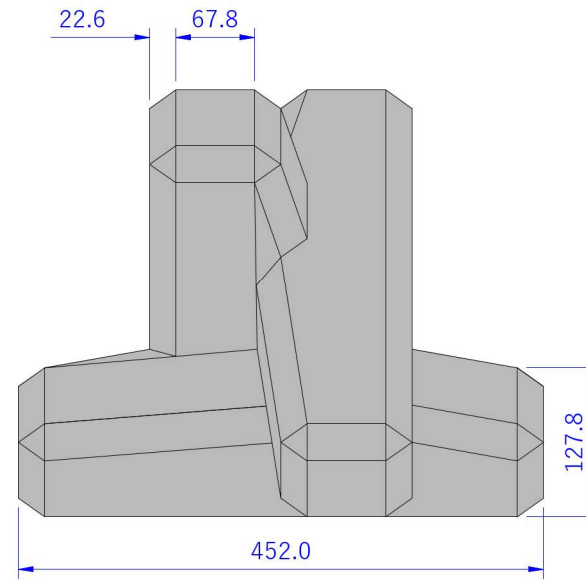
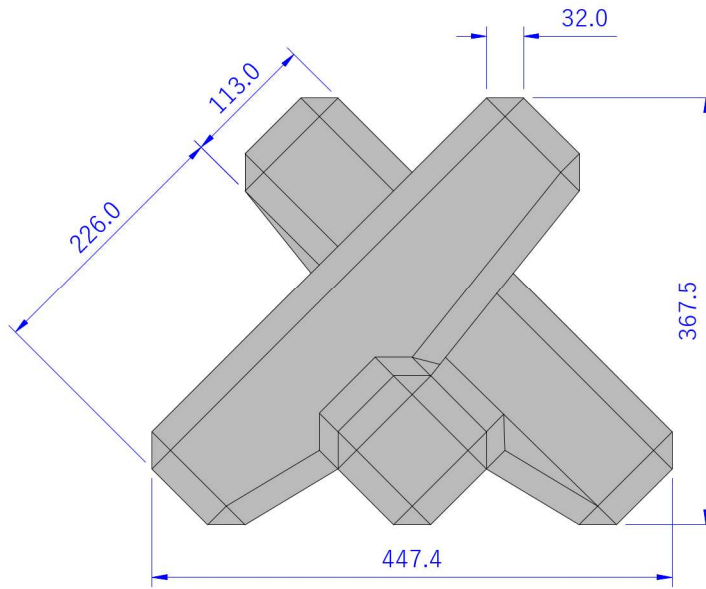

コンクリート体積	17.685 m ³
型枠面積	51.03 m ²
実質量	40.675 t

三柱ブロック 50t III型 基本寸法図

単位：cm

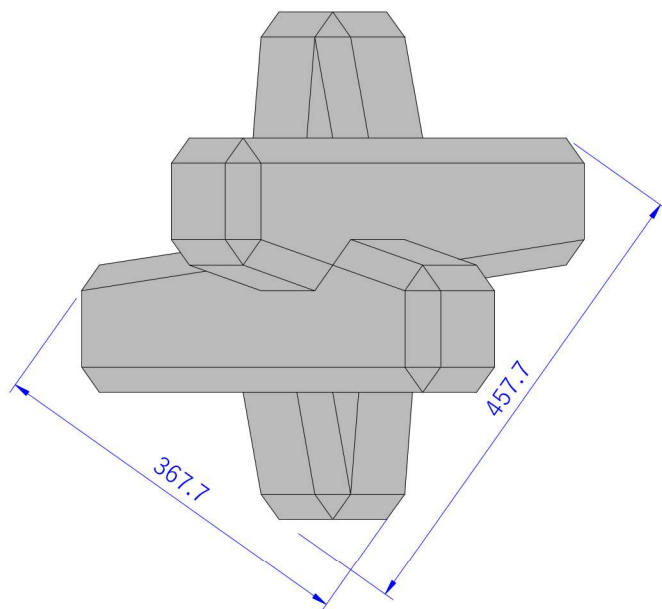
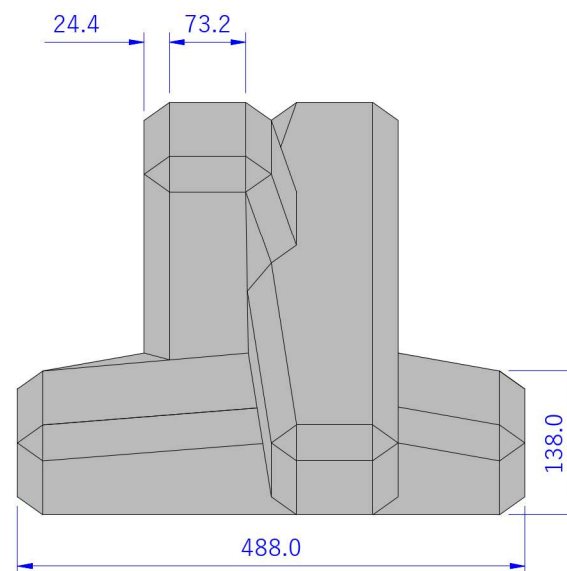
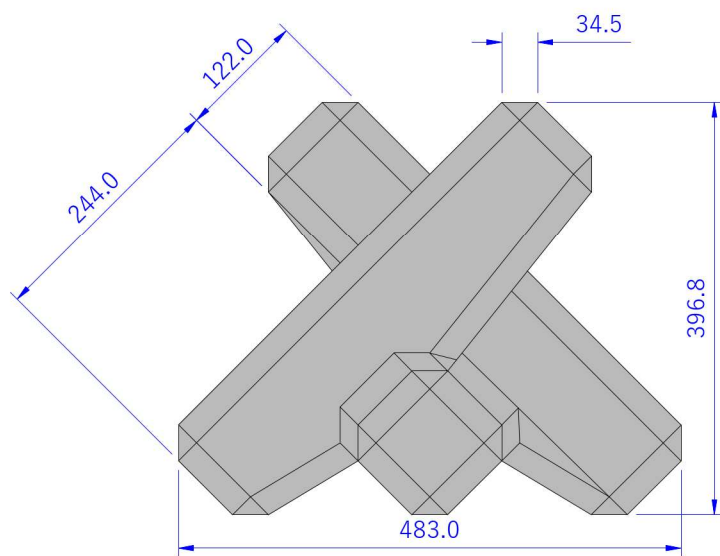

コンクリート体積	22.256 ^m
型枠面積	59.48 ^m
実質量	51.188 t

三柱ブロック 60t III型 基本寸法図

単位：cm

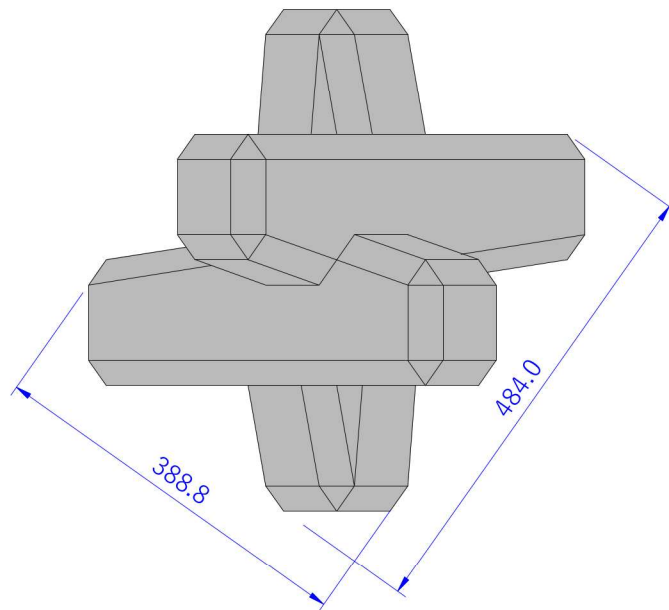
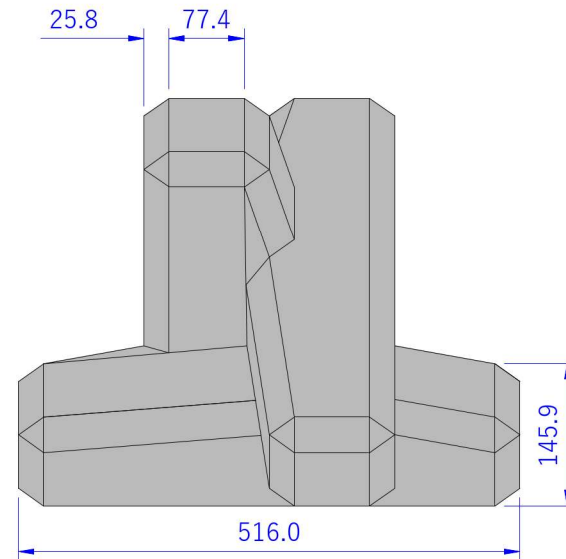
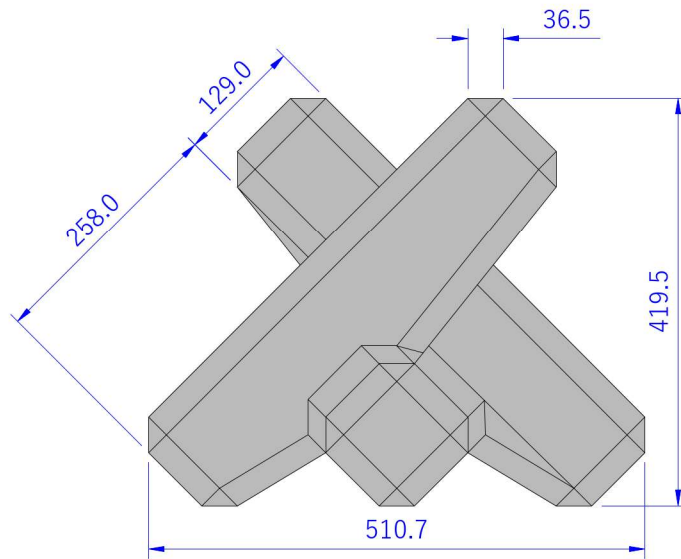

コンクリート体積 26.311 m³
 型枠面積 66.51 m²
 実質量 60.515 t

三柱ブロック60t型鉄筋数量表

	径 (mm)	全長 (m)	本数 (本)	1本当り質量 (kg)	質量 (kg)
① 主筋	D22	4.390	24	13.346	320.304
② 帯筋	D13	3.740	18	3.721	66.978
③ 組立筋	D13	5.950	6	5.920	35.520
④ 組立筋	D13	3.800	2	3.781	7.562
総質量					430.364

三柱ブロック 70t III型 基本寸法図

単位：cm

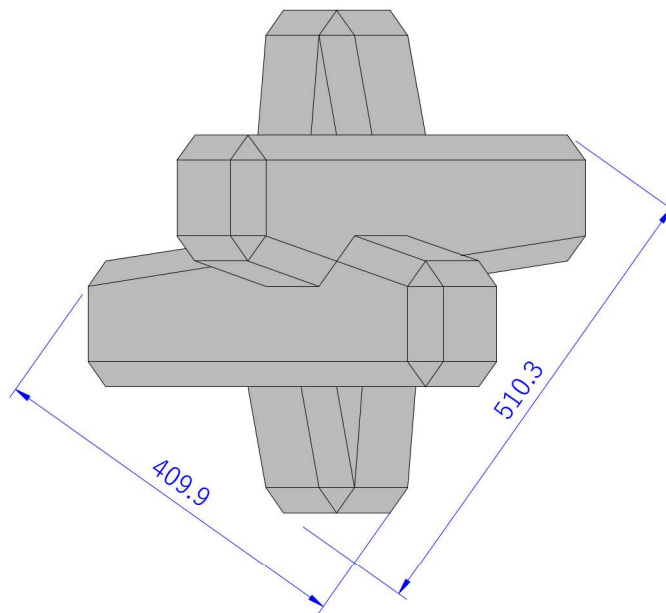
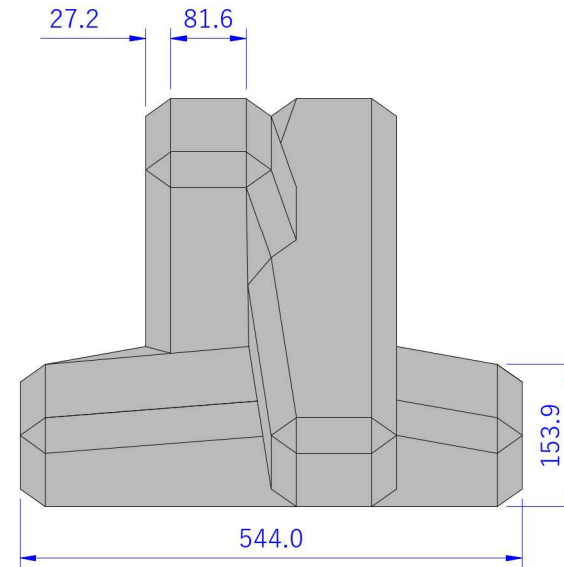
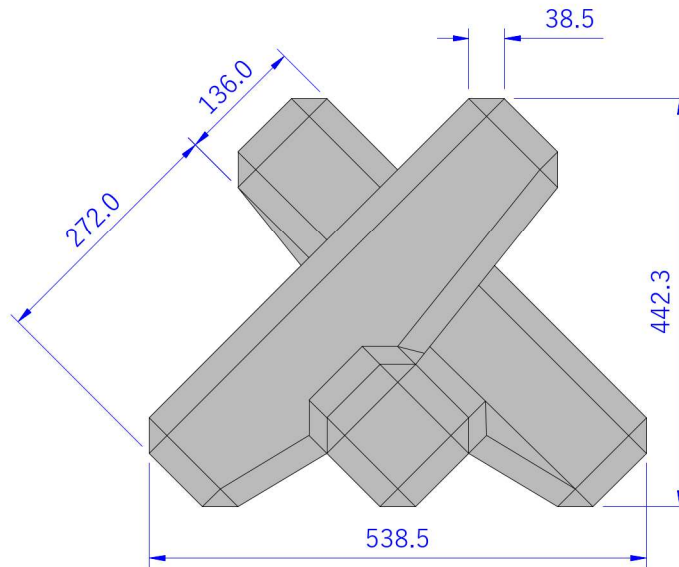

コンクリート体積 30.831 m³
 型枠面積 73.92 m²
 実質量 70.911 t

三柱ブロック70t型鉄筋数量表

	径 (mm)	全長 (m)	本数 (本)	1本当り質量 (kg)	質量 (kg)
① 主筋	D25	4.620	24	18.388	441.312
② 帯筋	D16	4.170	18	6.505	117.090
③ 組立筋	D16	6.490	6	10.124	60.744
④ 組立筋	D16	4.160	2	6.490	12.980
総質量					632.126

三柱ブロック 80t III型 基本寸法図

単位：cm

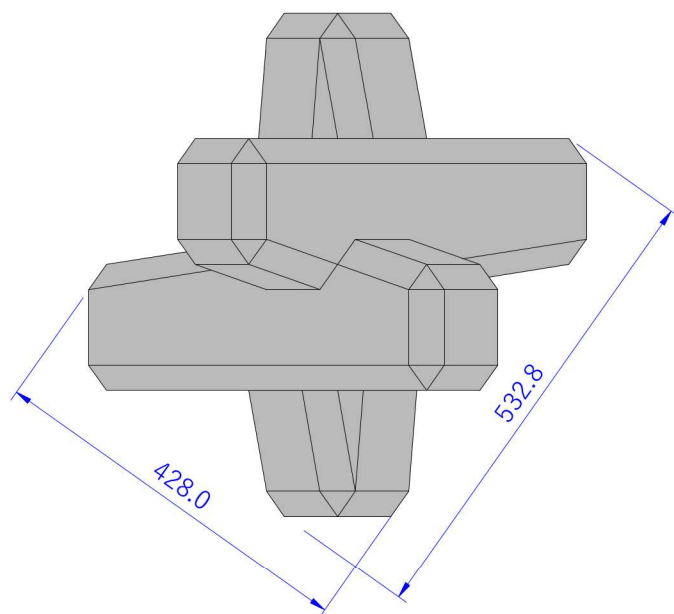
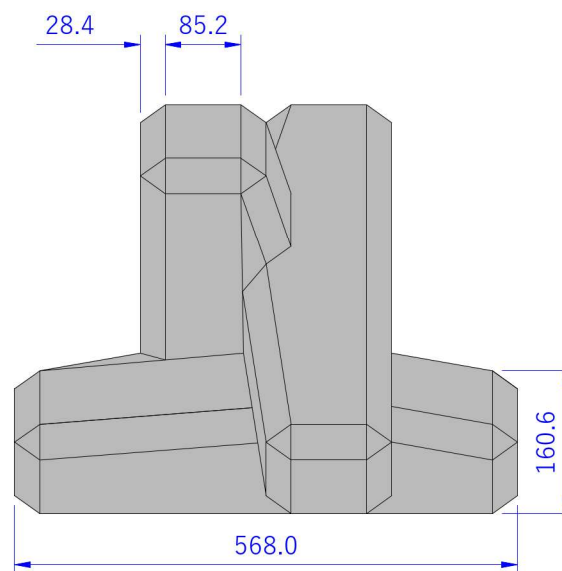
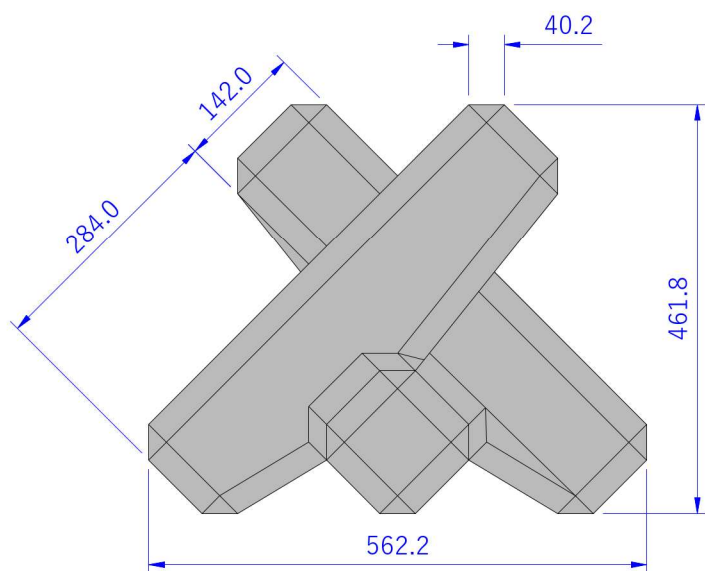

コンクリート体積 35.095 m³
 型枠面積 80.59 m²
 実質量 80.718 t

三柱ブロック80t型鉄筋数量表

	径 (mm)	全長 (m)	本数 (本)	1本当り質量 (kg)	質量 (kg)
① 主筋	D25	4.830	24	19.233	461.352
② 帯筋	D16	4.430	18	6.911	124.398
③ 組立筋	D16	6.880	6	10.733	64.398
④ 組立筋	D16	4.390	2	6.848	13.696
総質量					663.844